

Technische Daten Remote-Head



Grunewaldstr. 50
10825 Berlin

Tel: 0171/837 87 54
Mail: mwahle@jibart.de
Internet: www.jibart.de

Operator-Pult (gilt auch für Jimmy-Jib Kran)

Standfläche:	60cmx150cm
Anschlüsse: Audio:	Regie Hören(XLR, Line-Pegel) Regie Sprechen(XLR, Line-Pegel)
Video:	Programmbild, eigenes Bild (BNC, (HD)SDI oder FBAS analog)
Tally-Signal:	passiver Schließkontakt bei Rotlicht (XLR, zwischen Pol 2 und 3)
Netz:	220V, ca. 200VA

Triangle - Head

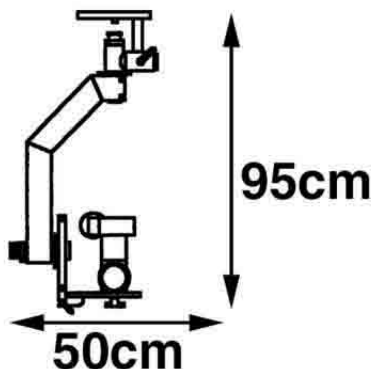

Befestigung:	hängend an Kran, hängend an Decke, stehend auf Kran, stehend auf Basis.
max. Kameragewicht:	25kg
Schwenkbereich:	720°
Neigebereich:	270°
Funktionen:	Pan, Tilt, Roll (mit Dutch-Roll Kit)
Objektivsteuerung:	Canon und Fujinon: jeweils Zoom, Fokus, Blende ARRI: Fokus oder Zoom
Triax-Adaption:	Fischer und Damar&Hagen
max. Distanz - Pult/Remote-Head:	50m

Mini - Head

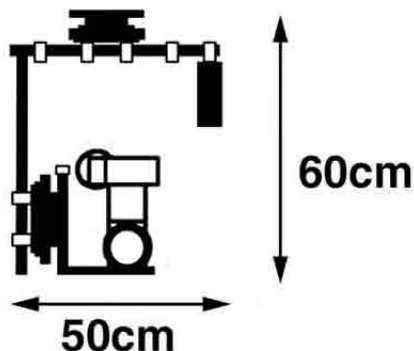

Befestigung:	hängend an Decke, stehend auf Basis, Mitchell-Aufhängung
max. Kameragewicht:	15 kg
Schwenkbereich:	720°
Neigebereich:	270°
Funktionen:	Pan, Tilt
Objektivsteuerung:	Canon und Fujinon: jeweils Zoom, Fokus
Triax-Adaption:	Fischer und Damar&Hagen
max. Distanz - Pult/Remote-Head:	120m